



## HIDROLIMPIADORA PW 345C

Hidrolimpiadora de alto rendimiento, robusta y de diseño compacto, perfecta para llevar a cabo los trabajos de limpieza más exigentes. PW 345C está recomendada para limpiar vehículos, superficies pequeñas y medianas. Está equipada con mango telescópico de aluminio, espacio para almacenamiento del cable de alimentación con desenganche rápido, dos funciones de giro para el ajuste de la, almacenamiento de accesorios a bordo y manguera de 8 metros. PW 345C trabaja con una presión de 145 bares. Dos boquillas y un pulverizador de espuma incluidos.



### Manguera flexible de alta presión

Manguera de alta calidad, de alta presión y flexible para evitar que se enrede.



### Acoplamiento rápido de la manguera

El acoplamiento rápido de la manguera reduce el tiempo de preparación y convierte las tareas de limpieza en trabajos más simples.

### Bomba de metal

La bomba de la hidrolimpiadora está fabricada en metal para minimizar el riesgo de ruptura y para proporcionar una gran vida útil.

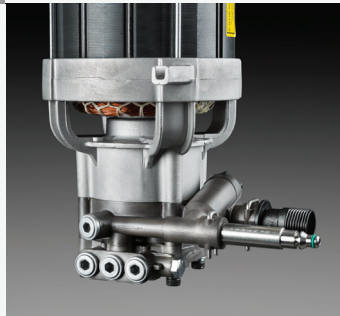

### Mango telescópico de aluminio

El mango telescópico y robusto de la hidrolimpiadora garantiza un transporte y un almacenamiento más sencillos.



## FEATURES

- Bomba de metal
- Acoplamiento rápido de la manguera
- Manguera flexible de alta presión
- Almacenamiento y transporte sencillos
- Fácil transporte y tracción eficiente
- Almacenamiento cable de alimentación
- Eficiencia y comodidad
- Pulverizador transparente de espuma
- Transporte cómodo de la máquina
- Boquilla de chorro plano variable
- Almacenamiento
- Boquilla giratoria

Technical Specifications	
<b>CAPACIDAD</b>	
Capacidad del depósito	0.5 l
Clase de protección eléctrica	IP X5
Presión máxima	145 bar
Aspiración de autocebado máx.	1 m
Temperatura de entrada de agua, máx.	40 °C
Presión de funcionamiento máx.	135 bar
Caudal de agua	420–550 l/h
<b>DIMENSIONES</b>	
Peso bruto del artículo	15400 g
Peso neto del artículo	13200 g
Longitud de la manguera	8 m
Longitud del cable	5 m
<b>MOTOR</b>	
Clase de protección eléctrica	IP X5
Ciclo de fase de corriente	50 Hz
Fases	1
Potencia nominal	2400 W
Corriente nominal, A	10.5 A
Voltaje	230 V
<b>EQUIPO</b>	
Tapón	Tipo F - 230 V
<b>EMBALAJE</b>	
Altura embalaje	780 mm
Longitud embalaje	375 mm
Volumen embalaje	114.08 dm <sup>3</sup>
Anchura embalaje	390 mm
Cantidad en el paquete "máster"	1
Cantidad de pallets	12 uds
<b>MATERIALES</b>	
Cartón	1007 g
Paquete "máster"; papel + cartón	0 g
Metal total	0 g
Paper + Cardboard total	1007 g
PE total	0 g
PET total	0 g
Plastic foil	0 g
Plastic rigid	0 g
Plastic total	0 g
PS/EPS/HIPS total	0 g
<b>SONIDO Y RUIDO</b>	
Nivel de potencia de sonido garantizado (LWA)	93 dB(A)